

## 雲嘉區網中心管理會議暨數位轉型案例分享

本次會議除了透過區網管理會與連線單位直接交流外，我們希望針對校園網路成功案例分享，協助學校如何建立一個超融合及安全的生態系統，不論是在網路邊界、在資料中心、在校園、在雲端，或是跨內部的網路分區，或是從物聯網到終端的用戶設備，都能緊密地讓安全防護無所不在，並透過數位轉型，全方位的應用程序，讓 IT 管理人員能將虛擬及實體基礎架構的依存關係關聯起來，以實現高效能、高融合的整合環境。

時間：108 年 9 月 20 日(星期五) 09:00-16:30

地點：嘉楠風華酒店-M 樓會議室(嘉義市西區四維路 232 號)

主辦單位：雲嘉區域網路中心

承辦單位：敦陽科技

協辦單位：慧與科技、寬廣科技、一修資訊

與會人員：雲嘉區域網路中心連線單位

議程：

時間	活動議題	主講人/主持人
09:00~09:30	歡迎接待	
09:30~10:30	雲嘉區網中心管理會議	中正大學 資訊處/李新林資訊長
14:30~14:50	茶歇與交流	
10:40~11:40	HPE SimpliVity 產品介紹暨案例分享	慧與科技/陳明廷 產品經理
11:50~13:30	迎賓餐敘(川野風華餐廳)	
13:30~14:30	WiNOC 校園無線有使用者身分識別與存取控制集中化管理成功案例分享	寬廣科技/劉永為 協理
14:30~14:50	茶歇與交流	
14:50~15:50	如何提高資料中心的視覺化(Data Center Full Stack Visibility)	一修資訊/曾瑞隆 總經理
15:50~16:30	Q&A	

# 108 年度雲嘉區域網路中心第 2 次管理會會議紀錄

## 雲嘉區網中心業務報告：

1. 有關 IPv6 之支援狀況，請各連線單位配合教育部政策啟用 IPv6 之連線應用，未啟用之單位說明如下：  
大專院校：  
長庚科技大學(嘉義分部)：因台北本部連接中央研究院，在期中會議時，資科司長官說明會協助協調，調整回介接 TAnet。  
中國醫藥大學(北港分部)：此單位長期在台中區網參加管理會，有關 IPv6 的啟用，商請台中區網中心協助。  
高中職：協志工商、萬能工商、弘德工商、新港藝術高中。
2. 區網中心已完成建置網路氣象台，各連線單位可以多加參考使用，以瞭解區網中心的整體網路狀況，請參考區網網站，如下網址：  
<http://www.ycrc.edu.tw>。
3. 有關本次資通安全通報演練，通報演練時間為 108/09/30 至 108/10/04 日止，參與演練單位收到通知後於 1 小時內至「教育機構通報演練平臺」完成通報應辦處理，應變流程修正，請參考區網報告簡報(如附件)。
4. 有關資通安全管理法，各單位有任何議題，歡迎提出討論。另資通安全職能訓練專班，區網中心協助商討開班事宜。
  - ✓ 專職人員證書：B 級(2 張)、C 級(1 張)
  - ✓ 雲嘉區網連線單位自行開班授課取得證書
  - ✓ 欲參加之連線單位人數統計
5. 各單位執行 GCB 狀況：  
虎尾科大-部分測試執行中。  
嘉義大學-還未執行。  
嘉義市網-待觀察 GCB 政策方向。  
雲林縣網-GCB 只有 windows 系統，未考慮其它系統(如 Linux)。
6. 雲嘉區網資訊安全政策宣導，請各連線單位閱讀本中心政策，如下網址：  
[https://it.ccu.edu.tw/files/web\\_file/RNC-CCU-A-001\\_v3.1.pdf](https://it.ccu.edu.tw/files/web_file/RNC-CCU-A-001_v3.1.pdf)
7. 邀請 TAnet 漫遊中心進行校園無線網路 EAP-802.1X 暨 eduroam 認證建置說明。

## 各單位報告：

1. 華南高商：有關資安法高中職部分，國教署已委託大學辦理資安相關證照及訓練。
2. 協同中學：頻寬不足(100MB)，期待能在不調漲的價格情況下增加頻寬，但此問題還沒有得到解決。

3. 萬能工商：有關學網專線電路費用，中華電信線路 100MB 每月需 19,000 元租金，光世代相同頻寬只需 5,000 元，本單位租用 2 條 300M 線路寬，以解決頻寬不足問題，並把行政和教學線路分開使用。
4. 雲林縣網：本單位無線漫遊，有外部教授(或人員)不能用之問題，再請 TANet 漫遊中心協助問題的解決。



# 108年度雲嘉區域網路中心 第二次管理委員會

108年9月20日

# 會議大綱

- IPv6應用推動狀況
- 區網網路氣象台
- 資通安全通報演練
- 資通安全管理法-議題討論
- 各單意見交流
- 校園無線網路EAP-802.1X建置暨eduroam認證(TANet漫遊中心)

# 連線單位IPv6啟用狀況

## ◎ 大專院校

- 中正大學(完成)
- 雲林科技大學(完成)
- 虎尾科技大學(完成)
- 嘉義大學(完成)
- 南華大學(完成)
- 環球科技大學(完成)
- 大同技術學院(完成)
- 吳鳳科技大學(完成)
- 長庚科技大學(資科司協助協調中)
- 稻江科技暨管理學院(完成)
- 崇仁醫護管理專科學校(完成)
- 中國醫藥大學(北港校區)

# 連線單位IPv6啟用狀況

## ➤ 高中職

✓ 協同中學(完成)

✓ 協志工商

✓ 華南高商(完成)

✓ 嘉義高工(完成)

✓ 萬能工商

✓ 東石高中(完成)

✓ 弘德工商

✓ 新港藝術高中(進行中)

# 區網網路氣象台

雲嘉區域網路中心 <http://www.ycrc.edu.tw>

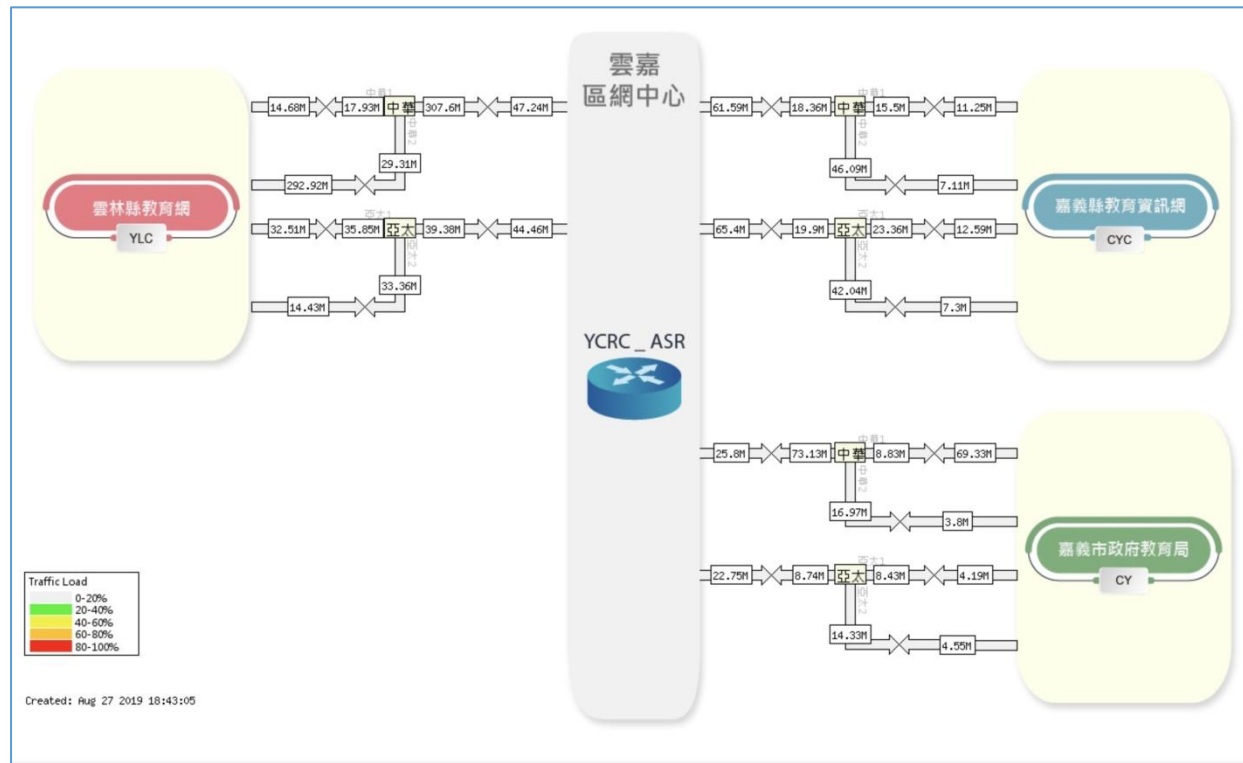
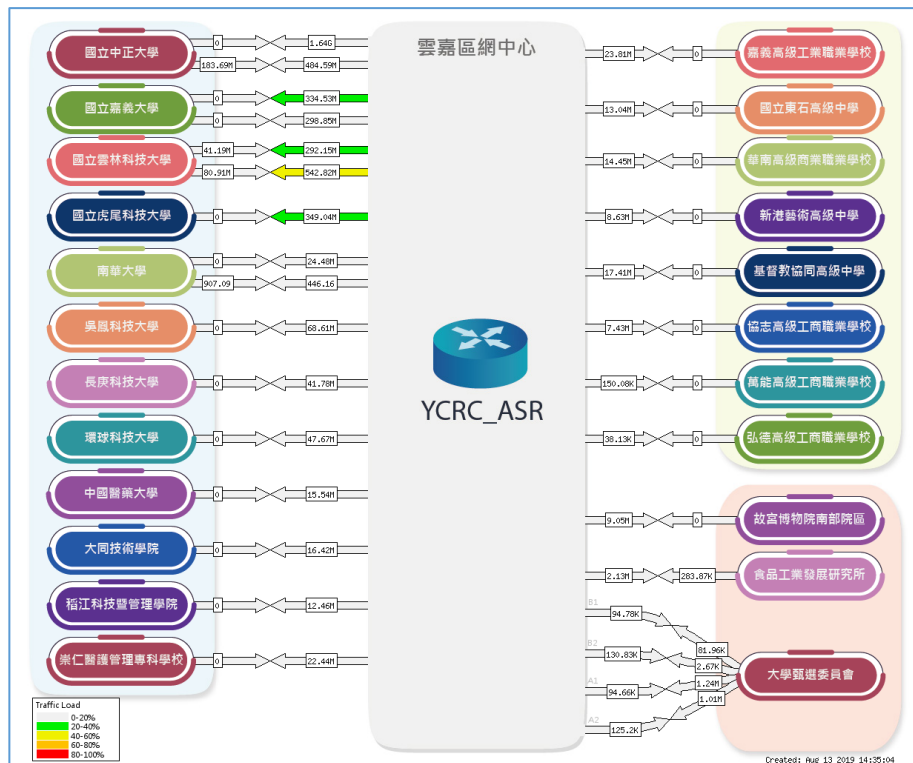



# 教育部學術與部屬機關(構)分組資通安全通報演練

- 目的
  - 檢驗單位聯絡人資料正確性(完成)
  - 測試連線單位通報及處理能力，區網審核機制完整性
- 區網中心及連線學校參與演練
- 演練期程
  - 資料整備作業：自計畫頒布至106/9/20日止
  - 資安通報演練作業：108/09/30至108/10/04日止
- 參與演練單位收到通知後於1小時內至「**教育機構通報演練平臺**」完成通報應辦處理

# 資安通報平台通報應變流程修正說明

## • 修正重點

### 新增「確認時間」

- 於通報流程中新增「**確認時間**」欄位，以利記錄事件確認時間。

### 新增「改善措施」

- 於應變流程中新增「**改善措施**」欄位，以利處理人員填寫事件改善措施。

### 新增「事件列印」

- 於事件通報應變完成後，於「**歷史通報**」中新增「**事件列印**」功能，以利處理人員列印事件內容送呈單位主管

### 修正時程

- 此次修正項目預計於**108年09月01日(日)**上線，上線後依據相關修正進行通報應變作業。

# 現行通報應變時程 (舊)

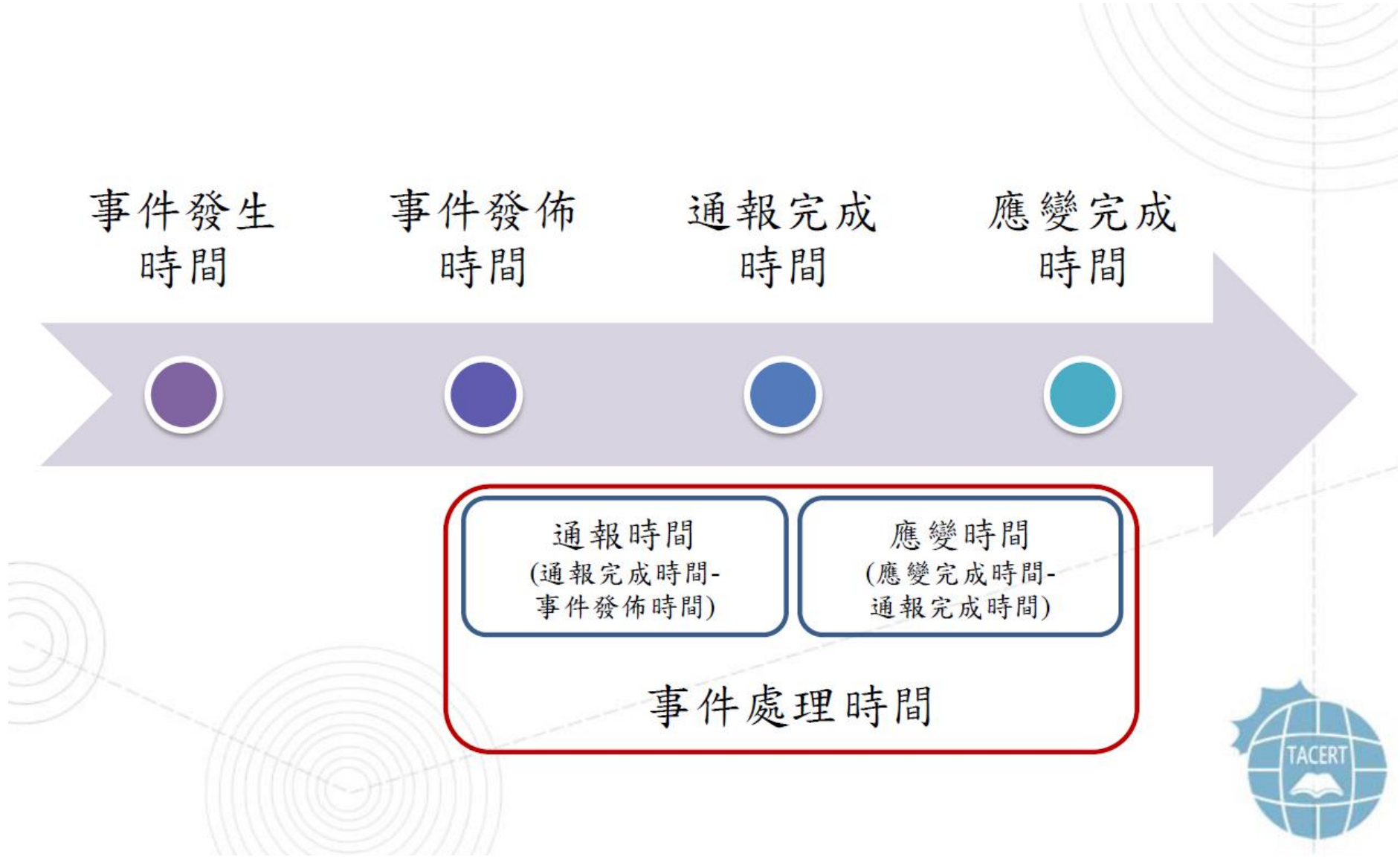

# 修正後通報應變時程 (新)

事件發生時間      事件發佈時間      **事件確認時間**      通報完成時間      應變完成時間

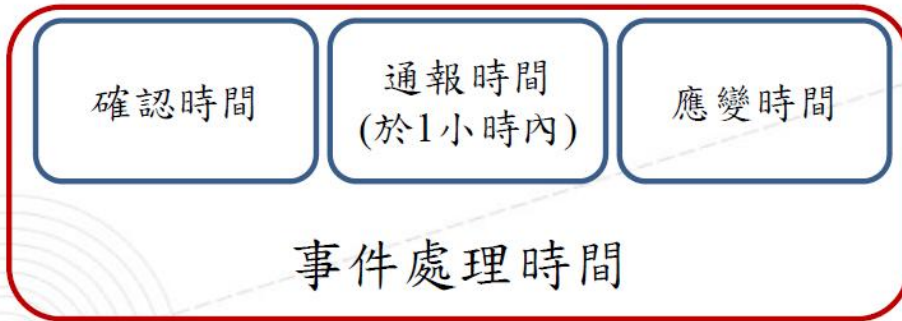

## 標準案例 (收到簡訊1小時內完成)

- 8:30收到簡訊
- 8:35隨即登入處理
- 8:40輸入相關欄位...
- 9:29以前完成

## 特殊案例 (登入後1小時內完成)

- 08:30收到簡訊 (事件發生時間)
- 10:30下課處理, 已超過2小時
- 登入時間10:40 (確認時間)
- 輸入通報資料10:40-11:00 (解決時間11:00)
- 11:39以前完成



# 確認時間畫面 (新)

## 通報流程

各機關因受外在因素所產生資通安全事件時通報事項：

以下表單各欄位若為紅色◎標示，則為必填欄位

欄位中不得輸入特殊符號，例如：「;」、「"」、「'」、「\$」、「&」、「%」、「!」、「^」、「\*」、「<」、「>」、「\_」、「|」、「-」

1. 通報型態: 告知通報

2. ◎事件發生時間: 2019-04-30 14:47:31

3. ◎確認時間: 2019-05-30 09:17:50

➤ 新增欄位

140.117.101.171 顯示

為因應資安法的規定，需於確認時間後一小時內通報

確定

提示訊息

# 改善措施畫面

### 應變流程

◎1. 緊急應變措施

- 已中斷網路連線，待處理完成後再上線
- 已停止伺服器之服務，待處理完成後再上線
- 直接處理完成，解決辦法詳見【解決辦法】
- 其它

◎2. 解決辦法： (文字勿超過200中文字，標點符號請用全形)

◎3. 解決時間：

➤ 新增欄位

### 改善措施

◎改善辦法： (文字勿超過200中文字,標點符號請用全形)

依資通安全相關管理規範進行改善措施

◎改善時間： 2019-05-24 14:37:35

# 事件列印畫面 (新增措施)

教育機構資安通報平台  
Ministry of education information & communication security contingency platform

聯絡資訊

回首頁  
修改個人資料  
登出

通報  
通報/應變  
自行通報  
事件單處理狀態  
**歷史通報**  
帳號管理  
事件附檔下載  
資安預警事件  
事件統計  
演練資訊  
情資資料下載

開始日期: [ ] 結束日期: [ ] 查詢 匯出EXCEL

第一頁 | 上一頁 | 下一頁 | 最終頁

事件單編號	單位	來源	等級	IP	發佈時間	結束時間
120553		列印	1級		2017-09-03 13:40:19	2017-09-05 16:00:48
119749		列印	1級		2017-08-22 14:10:24	2017-08-23 14:38:13
53335		列印	N-ASOC 1級		2015-04-24 10:11:12	2015-04-24 16:29:07
39053		列印	N-ASOC 1級		2014-06-10 10:38:05	2014-06-10 11:58:30
32023		列印	N-ASOC 1級		2014-01-02	2014-01-02

台灣學術網路危機處理中心(TACERT)

## 新增措施

- 列印呈核單位主管 (1、2級)
- 列印呈核資通安全長 (3、4級)

# 資通安全管理法-議題討論

- 各連線單位資安法應辦事項執行狀況討論
- 資通安全職能訓練
  - ✓ 專職人員證書：B級(2張)、C級(1張)
  - ✓ 雲嘉區網連線單位自行開班授課取得證書
  - ✓ 欲參加之連線單位人數統計



# 各單意見交流

- 縣市教育網路中心現況報告
  - ✓ 雲林縣教育網路中心
  - ✓ 嘉義縣教育網路中心
  - ✓ 嘉義市教育網路中心
- 其他單位報告
- 臨時動議

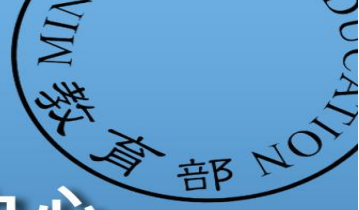

TANet無線網路漫遊交換中心

Taiwan Academic Network Roaming Center

校園無線網路EAP-802.1X建置  
暨eduroam認證

國立東華大學

報告完畢  
敬請指教